



Carte réseau PCMCIA 10/100Mbps

Réf. : 492349

Contenu de l'emballage

- Carte PCMCIA *Thesys* Ethernet x1
- CD-ROM d'installation x1
- Manuel d'utilisation x1

Caractéristiques techniques

- Carte PCMCIA type II 32 bits
- Compatible IEEE 802.3/802.3u - 10 Base-T et 100 Base-TX
- Débit de 10/100Mbps
- Supporte le full duplex
- Détection automatique de la vitesse du réseau
- 1 connecteur RJ45 femelle
- Compatible Win 98SE/ME/2000/XP
- 2 diodes vertes d'état

Installation de la carte

- Ordinateur allumé, insérez la carte PCMCIA *Thesys* dans l'emplacement réservé de votre ordinateur portable.

Installation du pilote

Sous Win 98 SE :

- Insérez le CD-ROM livré avec votre carte PCMCIA dans le lecteur CD-ROM de votre ordinateur.
- Une fenêtre apparaît à l'écran vous indiquant que Windows® a détecté un nouveau périphérique, cliquez sur Suivant.
- Dans la deuxième fenêtre, choisissez l'option « recommandé » puis cliquez sur Suivant.
- Dans la troisième fenêtre, cochez « lecteurs de CD-ROM » puis cliquez sur Suivant.

www.omenex.com

Allo Conseil : 01 49 84 30 33



Carte réseau PCMCIA 10/100Mbps

Réf. : 492349

- Dans la quatrième fenêtre, cliquez sur Suivant.
- Puis dans la dernière fenêtre, cliquez sur Terminer.

Note : Sous Win 98, le CD-ROM d'installation peut vous être demandé pour terminer l'installation.

Sous Win 2000 :

- Insérez le CD-ROM livré avec votre carte PCMCIA dans le lecteur CD-ROM de votre ordinateur.
- Une fenêtre apparaît à l'écran vous indiquant que Windows a détecté un nouveau périphérique, cliquez sur Suivant.
- Dans la deuxième fenêtre, choisissez l'option « recommandé » puis cliquez sur Suivant.
- Dans la troisième fenêtre, cochez uniquement « lecteurs de CD-ROM » puis cliquez sur Suivant.
- Dans la quatrième fenêtre, cliquez sur Suivant.
- Puis dans la dernière fenêtre, cliquez sur Terminer.

Sous Win ME/XP:

- Dès l'insertion de la carte PCMCIA, Windows détecte et installe automatiquement le pilote.

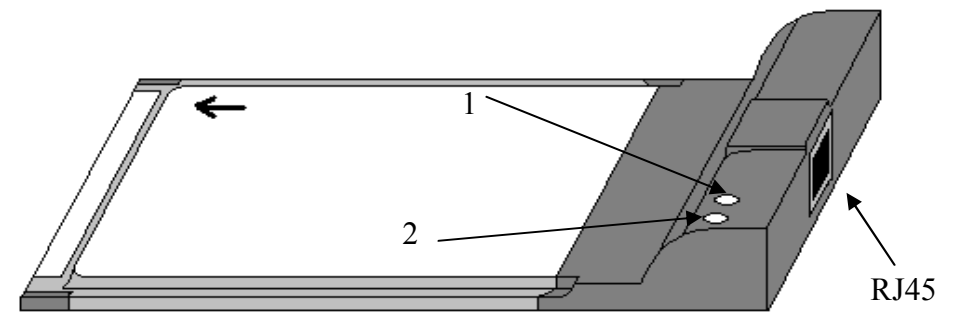

www.omenex.com

Allo Conseil : 01 49 84 30 33



Etat des diodes :

Diode 1

Allumée = Connexion correcte entre la carte et le réseau

Eteinte = pas de connexion entre la carte et le réseau

Diode 2

Allumée = Insertion correcte de la carte dans l'ordinateur

Clignotante = transfert en court (émission ou réception)

Important : Les informations contenues dans ce document sont susceptibles de changer sans avis préalable. La société OMENEX ne peut être tenue pour responsable des dommages ou pertes financières liés à une mauvaise utilisation ou une utilisation non conforme du produit.

En cas de dysfonctionnement, n'essayez pas d'ouvrir ou de réparer vous-même le produit, faites appel à un professionnel. Évitez tout contact entre le produit et de l'eau ou toute substance susceptible de l'endommager.

Ce document ne peut être reproduit ou transmis par quelque moyen que ce soit électroniquement ou mécaniquement sans une permission expresse écrite émanant de la société OMENEX.

Les noms, marques et références cités à titre indicatif dans ce document sont déposés par leurs propriétaires respectifs.

Normes FCC : Ce produit génère et utilise la fréquence radio pouvant causer des interférences aux réceptions de radio et de télévision s'il n'est pas installé ou utilisé correctement. Ce produit a été testé et est conforme aux limites des périphériques informatiques de Class B, en conformité avec les spécifications contenues dans le chapitre 15 des Normes FCC. Ces spécifications sont faites pour apporter une protection raisonnable contre de telles interférences. Toutefois, ce type d'interférences peut arriver, principalement lorsque l'on branche ou que l'on débranche le produit. Si tel était le cas, vous pouvez y remédier en procédant comme suit :

- Réorientez ou déplacez l'antenne de réception.
- Augmentez la distance entre le produit et le récepteur.
- Reliez le produit à une prise électrique différente de celle à laquelle est relié le récepteur.
- Consultez votre revendeur ou un spécialiste.

Garantie : Votre périphérique The sys est garanti 2 ans. En cas de dysfonctionnement, vous devez le rapporter complet (produit et accessoires) sur votre lieu d'achat muni de votre ticket de caisse.



■ : Ne jetez pas les appareils hors d'usage avec les ordures ménagères. Les substances dangereuses qu'ils sont susceptibles de contenir peuvent nuire à la santé et à l'environnement. Faites reprendre ces appareils par votre distributeur ou utilisez les moyens de collecte sélective mis à votre disposition par votre commune.